

CALLERLAB

Roger & Annika P

På Svenska

**PLUS
DEFINITIONS**



Callerlab Revised December 29, 2010

Detta dokument är en revidering av Plus definitionerna.
Följande ändringar har skett av Callerlab:

<u>Ändrings Datum</u>	<u>Vad Är Ändrat</u>
02/08/07	Ökat med "Fan The Top" - kommer från Mainstream programmet Ökat med "Eight Chain Thru" - kommer från Mainstream programmet Ökat med "Spin Chain Thru" - kommer från Mainstream programmet
03/03/18	Ökat med regional Stylings skillnader i förtext
03/09/01	Tagit bort "Eight Chain Thru"
04/04/05	Ändrat "8" till "6" på sidan för "Regional Differences"
04/10/22	Ändrat definitionen på "Acey Deucey" och "Coordinate" och "Peel Off"
04/12/01	Omformulering av förtexten
04/12/15	Omformulering av diverse definitioner
06/09/21	Tagit bort "Spin Chain Thru"
06/10/02	Ändrat timing på " $\frac{3}{4}$ Tag The Line" till 5
07/08/31	Rättat definitionen på "All Eight Spin The Top"
30/11 2010	Konverterat till MS Word, Sidan 4 Ändrat timing på Linear Cycle till 8-10
8/12 2010	Ändrat definitionen på Coordinate
29/12 2010	Ändrat rubrik från Plus Movment till Plus Program Definitioner

© Copyright 1997, 2001-2010 by CALLERLAB Inc., The International Association of Square Dance Callers. Permission to reprint, republish, and create derivative works without royalty is hereby granted, provided this notice appears. Publication on the Internet of derivative works without royalty is hereby granted provided this notice appears. Permission to quote parts or all of this document without royalty is hereby granted, provided this notice is included. Information contained herein shall not be changed nor revised in any derivation or publication.



Plus Definitions

Revised 29 December 2010 (Callerlab)

*Denna översättning kan innehålla översättnings fel
Du måste kontrollera med original definitioner*

FÖRTEXT	4	FOLLOW YOUR NEIGHBOR	14
ACEY DEUCEY	5	GRAND SWING THRU	15
ALL 8 SPIN THE TOP	5	LINEAR CYCLE	16
(ANYTHING) & ROLL	6	LOAD THE BOAT	17
(ANYTHING) & SPREAD	6	PEEL OFF	17
CHASE RIGHT	7	PEEL THE TOP	18
COORDINATE	8	PING PONG CIRCULATE	19
CROSSFIRE	9	RELAY THE DEUCEY	20
CUT THE DIAMOND	10	SINGLE CIRCLE TO A WAVE	22
DIAMOND CIRCULATE	10	SPIN CHAIN & EXCHANGE THE GEAR	22
DIXIE GRAND	11	SPIN CHAIN THE GEARS	24
EXPLODE AND ... (Anything)	11	TEACUP CHAIN	25
EXPLODE THE WAVE	12	3/4 TAG THE LINE	26
EXTEND	12	TRACK II	27
FAN THE TOP	13	TRADE THE WAVE	28
FLIP THE DIAMOND	14	NOTES	29

Förtext till Plus programmet

Syftet med Plus program Definitioner är att ge klara, koncisa och enkla förklaringar av termer och Calls som används i Plus Programmet.

1. Start Formationer

Start formationer finns till varje Call. De är de vanligast förekommande start formationer för Calls som används när dessa definitioner godkändes, men de är inte nödvändigtvis den enda möjliga start formationen, med tanke på den dynamiska karaktären hos Square Dance aktiviteten.

2. Facing Dancers (Dansare Som Ser Varandra)

Facing Dancers, så vida inget annat specificeras, kan vara en kombination av herrar & damer.

3. Couples (Par)

Couples, så vida inget annat specificeras, kan vara en kombination av herrar & damer.

4. Passing Rule (Passerings Regeln).

När två dansare går mot varandra och är på väg att kollidera, passerar de varandra med höger axel och fortsätter sedan.

5. Same Position Rule (Samma Plats Regeln)

När två dansare går mot varandra och är på väg till exakt samma plats, då går de upp i en höger hands Mini-Wave och delar nu på platsen.

6. Facing Couples Rule (Par Som Ser Varandra Regeln)

Vissa Calls, vilka normalt startar från Ocean Waves, kan också utföras från Facing Couples (Tex All 8 Spin The Top, Grand Swing Thru, Relay The Deucey, Spin Chain The Gears). I dessa fall går dansaren tillfälligt upp i en Right Hand Ocean-Wave och slutför Callet, såvida Callern inte specificerar ett vänsterhands Call (Tex Left Relay The Deucey), vilket innebär att dansarna tillfälligt går upp i en Left Hand Ocean-Wave och avslutar Callet. Följande Calls kan inte starta från Facing Couples; som är Mini-Wave eller Ocean Wave (i varje Calls definitioner) som krävs som en start formation: Explode The Wave, Explode And ... (Anything), Follow Your Neighbor, Ping Pong Circulate, Trade The Wave.

7. Ocean Wave Rule (Ocean Wave Regeln).

Vissa Calls som startar från Facing Couples (eller Facing Lines) kan även utföras när dansarna går i en Ocean Wave (eller i en Tidal Wave (Tex Load The Boat). I detta fall, har dansarna redan tagit ett steg mot varandra och är beredda att utföra återstående delen av Callet. För att få dansarna att se och förstå kan det vara nödvändigt, för utbildnings syfte, att få dansarna att backa upp till Facing Couples (eller Facing Lines), sedan gå tillbaka till Waven (eller Tidal Waven) och avsluta Callet.

8. Regional Styling Differences.

Callerlab medger att regionala skillnader i stylingen finns.

Plus Program Definitioner

Acey Deucey Timing: 4

Start formation - Parallel Waves och Two-Faced Lines.

Andra formationer som följer beskrivningen är också accepterade.

Man måste kunna identifiera 4 Centers och 4 Ends (eller Outsides)

Centers måste kunna göra Trade i sitt par av 2.

Ends (eller Outsides) måste kunna göra en Circulate och inte bli Centers.

Center 4 Trade, samtidigt som de andra gör Circulate.



All 8 Spin The Top Timing: 10

Start formation - Thar Star (Fast eller i rörelse)

Wrong Way Thar (Fast eller i rörelse), Right & Left Grand Circle.

Om starten är från Thar Star eller Wrong Way Thar, rörelsen stannar då upp, handhållnings formationen i Centerstar släpps, och varje centerdansare och närmaste utsidesdansare gör Arm Turn one-half (180°).

De nu i mitten gör Star Three-Quarters (går framåt), samtidigt som de nya utsidesdansarna går framåt One-Quarter runt den tillfälliga cirkeln för att ta händer med samma person igen som de startade med nu i en Thar Star eller Wrong Way Thar formation.

Om starten är från en Right & Left Grand Circle, ska alla Turns By The Right Halfway (180°) med dansaren som de ser, sen göra Callet som det beskrivs ovan (de nu i mitten gör Star Three-Quarters, osv). Slutformationen är en fast Wrong Way Thar.

Från en Right & Left Grand Circle,

Callet All 8 Left Spin The Top har alla Turn By The Left Halfway med den de ser

och avslutat så som beskrivs ovan,

slutar i en fast Thar Star formation.

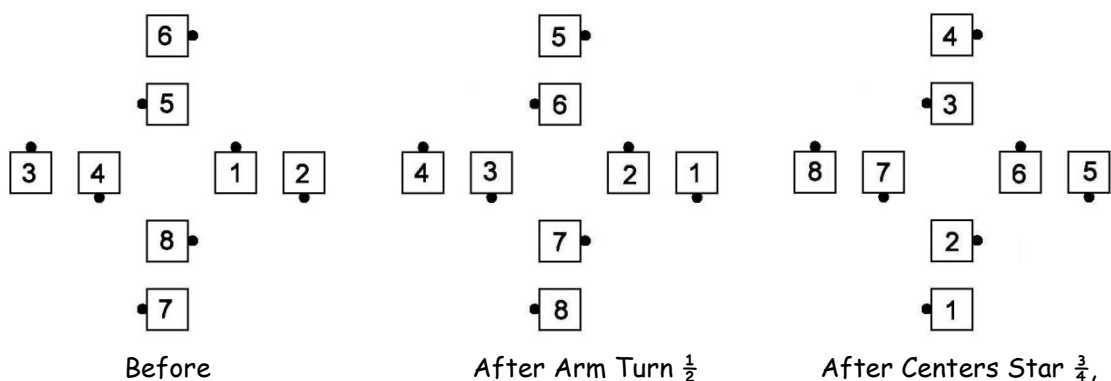

STYLING:

Insides Armturn One Half (180°) är en underarms Turn. Star positionen utförs användande standar Star styling så som handflats Star. Utsidesdansarna som går framåt har sina händer i naturliga danspositioner, och vara beredd på nästa position för kommande Call. Damerna kan använda Skirt Work (Vifta med kjolen)

(Anything) & Roll Timing: 2

Start formation - Olika

Callet "...& Roll" kan bli ett tillägg från olika Call som, enligt definitionen, får en eller flera dansare att vrida sig till vänster eller höger samtidigt som de slutför Callet (Body Flow)

Detta är en instruktion till dansarna att vrida sig, individuellt, på stället, en kvart (90°) mer åt det hållet som de var på väg åt (Body Flow)

Som Exempel:

Trade And Roll.

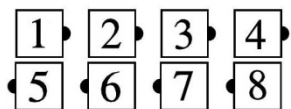

Before

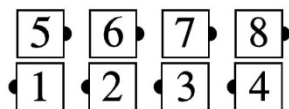

After Trade

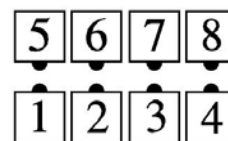

After Roll

Lägg märke till att om "...& Roll" kommer efter ett Call, enligt definitionerna, att någon dansare går rakt fram, för att avsluta sitt Call, de gör då ingenting med Callet "...& Roll"

STYLING:

Vi slutet av detta Call som föregick "...& Roll", släpp händerna och låt den pågående rörelsen ange riktningen för den individuella vridningen. Armarna ska sedan återgå till naturlig ställning, redo för nästa Call.

(Anything) & Spread Timing: 2

Start formation - Olika

Detta Call kan användas på tre sätt :

1. Om Callern bara anger att några av dansarna ska göra Spread (tex från en Static Square, Heads Star Thru And Spread), ska de glida isär för att bli Ends, medan de inaktiva dansarna går in mellan dom.

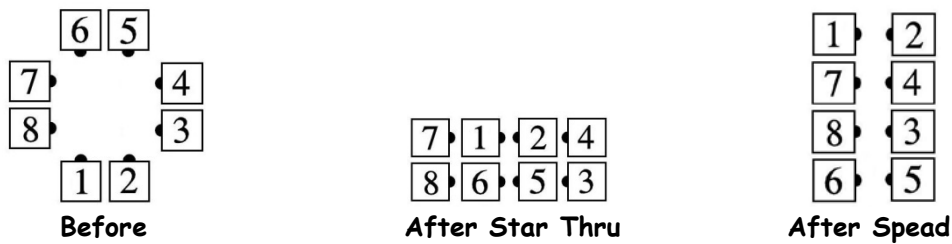

2. Om det föregående Callet (Anything) av slutas i Lines eller Waves (tex Follow Your Neighbour), ska Centers göra Spread rörelsen genom att glida isär och därigenom bli nya Ends, medans de som var Ends går in mot närmaste Center position.

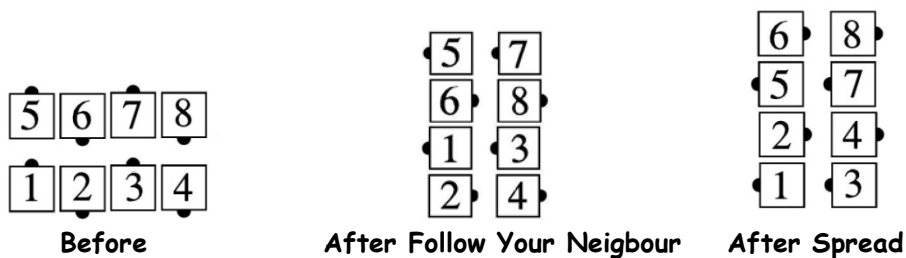

3. Om "Anything" avslutar i en Tandem par position (tex efter en Wheel And Deal från Lines Of Four) ska Lead dansarna gå isär, medans Trailing dansarna går fram in mellan de.

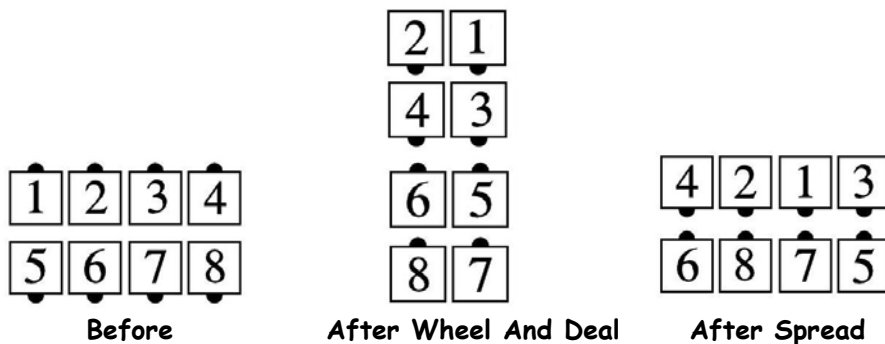

STYLING:

Alla dansare intar de handfattningar som passar för den formationen som Callet avslutats i.

Chase Right Timing: 6

Start formation - Two Couples Back-to-Back.

Varje högerdansare gör en överdriven Zoom rörelse, till den plats som tidigare upptogs av högerdansaren bakom honom, och slutar alltså med näsan pekande åt samma håll som från början.

(Resultatet blir detsamma som om högerdansaren gjort en Right U-Turn back, och sedan Split Circulate Twice).

Vänsterdansaren följer (Chase = jaga) Högerdansaren genom att gör en Flip över till högerdansaren plats och sedan en Box Circulate en position.

Det hela slutar i en Box Circulate formation.

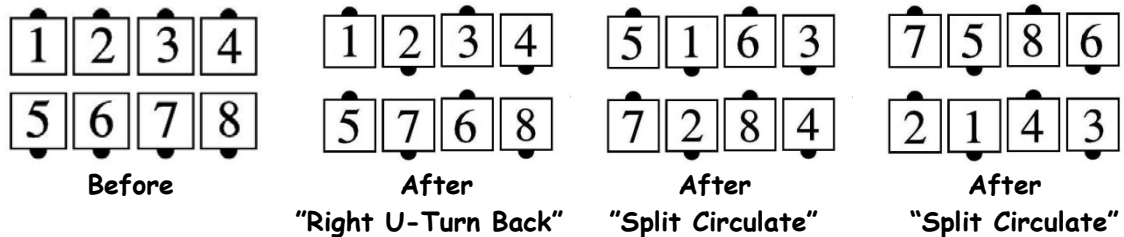

STYLING:

Alla dansare har armarna i en neutral dansposition.

Damerna kan arbeta med kjolarna.

Högerdansaren gör en flytande sväng, snarare än en abrupt vändning.

När två par (tex Heads) ska göra en Chase Right i mitten av Squaren, är det viktigt att de som gör Zoom rörelsen inte gör den för yvig, och undviker att stöta till det andra paret.

Samtidigt ska de andra paret om det är möjligt att backa undan något för att ge extra plats åt dem som rör sig.

Coordinate Timing: 8

Start formation - Columns. (På Plus endast från Columns)

Alla dansare gör en Circulate, sen $\frac{1}{2}$ (halv) Circulate.

Det mittersta sex (tre närliggande par) gör en Trade.

De två dansare i centrum av formationen släpper sedan varandras händer och går diagonalt utåt, utan att vända sig om, samtidigt som de två ensamma dansarna går framåt rörande sig i en kvarts cirkel. Från Columns, slutar Coordinate i en Two-Faced Lines

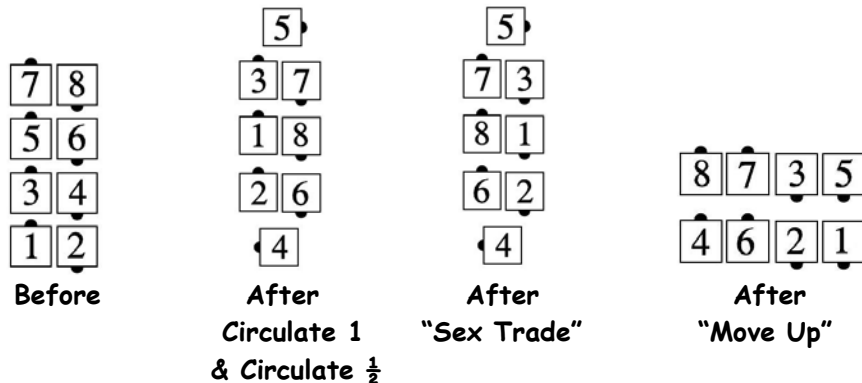

STYLING:

De mittersta sex dansarna (de tre närliggande paren), använder Hands Up position i Trade rörelsen.

Efter det att de mittersta dansarna har släppt händerna och börjat gå framåt, fattar alla tag i varandra med parfattning.

Det finns ingen tid för kjolarbete.

Crossfire Timing: 6

Start formation - Two Faced Line, Parallel Lines Of Four, Inverted Line(s).

Medans Centers börjar göra en Trade, gör Ends en Cross Fold.

När Centers är färdiga med sin Trade, släpper de händerna och går rakt fram för att forma en Ocean Wave eller en Mini Wave med de dansare de möter.

Om de ursprungliga Center dansarna inte möter någon efter sin Trade, går de framåt och blir stående tittande utåt.

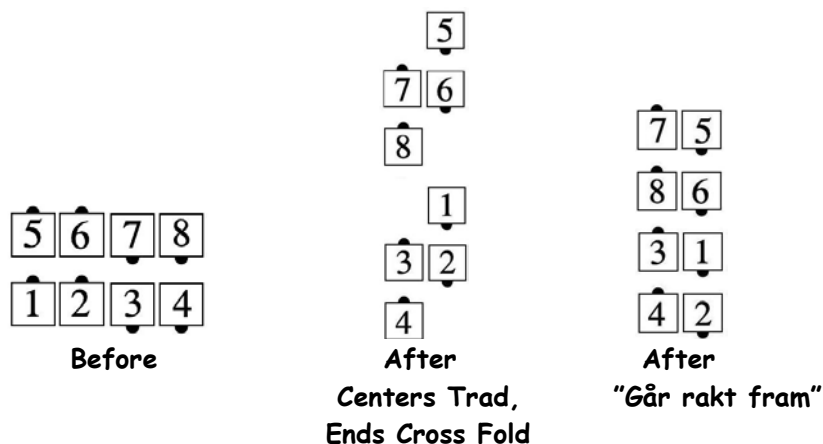
**STYLING:**

Om startformationen är en Two Face Line, använder Centers Hands Up position i sin Trade, och övergår sedan till styling för en Mini Wave.

Om starpositionen är parallella Lines Of Four, som resulterar i att Centers tittar utåt, tar det paret normal fattning.

Cut The Diamond Timing: 6

Start formation - Vilken som helst Diamond.

Centers gör en Diamond Circulate till nästa position i sin Diamond, medans Points tar ett sidsteg mot varandra och gör en Trade. Avslutas i en Line eller Wave.

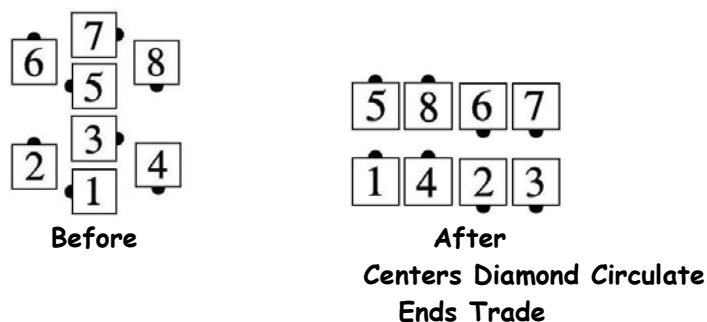
**STYLING:**

Från en normal Diamond formation, övergår dansarna till parfattning.

Om starformationen är en Facing Diamond, övergår alla dansare till Hand Up position som behövs för Ocean Wave.

Diamond Circulate Timing: 3

Start formation - Vilken som helst Diamond.

Varje dansare rör sig framåt till nästa position i sin Diamond, och vrider sig därigenom ett kvarts varv (90°) mot centrum av Diamonden. Points (pekarna) blir Centers, och vise versa.

Om man står i en Facing Diamond, måste alla passera med höger axel mot höger axel.

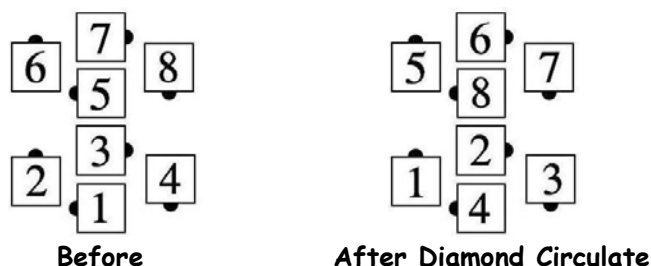
**STYLING:**

Det är viktigt att dansarna behåller Diamond formationen medans de rör sig diagonalt från en position till en annan.

Centers övergår till Hands Up fattning, som i en Ocean Wave.

Dansarna vid Points behåller armarna i naturlig dansposition.

Damera kan utföra kjolarbete.

Dixie Grand Timing: 6

Start formation - Dixie Grand Circle, Double Pass Thru, Quarter Tag,
Eller varifrån där minst två dansare kan börja.

Leaders startar genom att fatta högerhanden på den dansare de tittar på och dra sig förbi.
Varje dansare rör sig framåt i cirkeln och ger vänster hand till nästa dansare, drar sig förbi, och höger hand till nästa och drar sig förbi.

Oberoende av starformationen ska formationen under rörelsen övergå till en Circle.

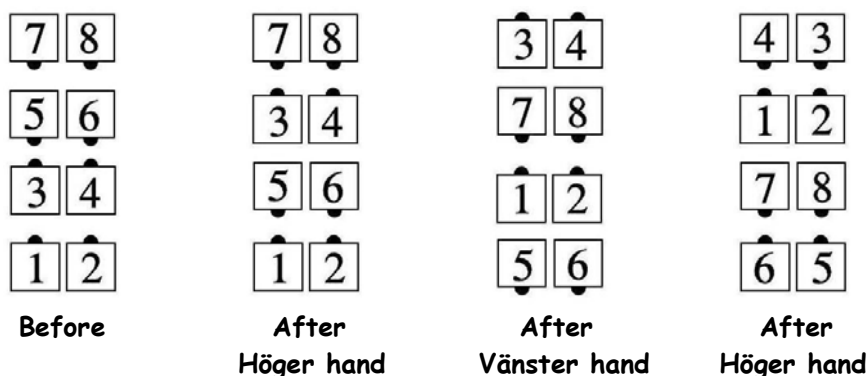
**STYLING:**

Styling är liknande den för Right And Left Grand.

Dansarna använder handsakningsfattning för att dra sig förbi, omväxlande med höger och vänster hand, och släpper varandras händer när de passerar varandra.

Kjolarbete rekommenderas inte.

Explode And ...(Anything) (endast från waves) Timing: 2 för Explode delen.

Start formation - Vilken som helst 4-Dancer Ocean Wave.

Alla släpper händerna,
går framåt och vänder sig sedan ett kvarts varv (90°) inåt för att titta på närstående dansare och gör sedan (Anything) Callet

(Tex Right And Left Thru, Star Thru, osv).

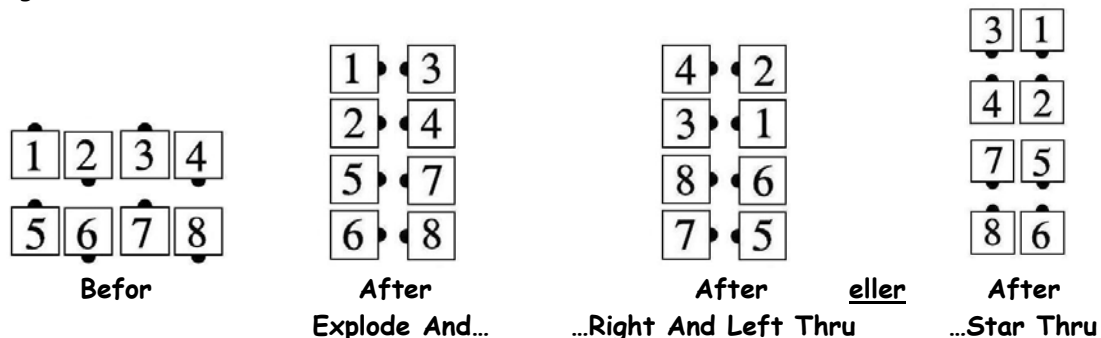
**STYLING:**

I alla "Explode And" ...figurer ska man följa styling för respektive "And..." figur.

Explode The Wave (endast från waves) Timing: 6

Start formation - Vilken som helst 4-Dancer Ocean Wave.

Alla släpper händerna, går framåt och vrider sig ett kvarts varv inåt (90°) för att titta på närliggande dansare,
tar dennes högra hand och drar sig förbi,
och avslutar som par med ryggen mot varandra.

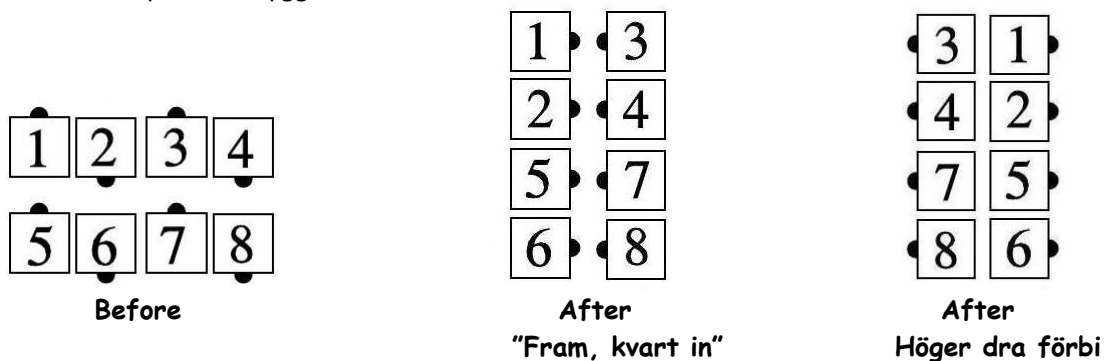
**STYLING:**

Handskakningsfattning används när man med högerhanden drar sig förbi.

För att markera sin position, tar man normal parfattning vid slutet av rörelsen.

Extend Timing: 2

Start formation - Double Pass Thru, Parallel Ocean Waves
(1/2 Tag), Vilken som Tag (1/4 eller 3/4) Formation.

Alla dansarna släpper händerna (om det behövs)

Går framåt och bildar en Ocean Wave med det paret som de tittar på.

Om dansarna efter Callet inte tittar på någon, fortsätter paret att titta ut från formationen.

Om startformationen är Right Handed, gör dansarna Extend till en position med högerhandsfattning.

Om startformationen är Left Handed gör dansarna Extend till en position med vänsterhandsfattning.

- Från en Double Pass Thru formation, gör dansarna en Extend till en högerhands Quater Tag formation.
- Från en Quater Tag formation gör dansarna en Extend till Parallel Waves.
- Från Parallel Waves gör dansarna en Extend till en $\frac{3}{4}$ Tag formation.
- Från en $\frac{3}{4}$ Tag formation gör dansarna en Extend till en Completed Double Pass Thru formation.

Before

After

Extend

After

Extend

After

Extend

After

Extend

STYLING:

Alla dansarna rör sig ledigt framåt under Extend rörelsen.

Dansarna intar styling för den formation som Callet slutar i

(tex Ocean Wave styling, normal parfattning för Double Pass Thru formation.)

Fan The Top Timing: 4

Start formation - Ocean Wave eller Two-Faced Lines.

Centers Turn Three Quarters (270°)

Samtidigt som Outside dansarna går framåt i en kvarts cirkel.

Slutformationen blir i en rät vinkel gentemot startformationen.

Centers förblir Centers och Ends förblir Ends.

Befor

After

STYLING:

Center dansarna använder Hands-Up fattning och styllingen är som i Swing Thru.

End dansarnas armar är i naturlig dansposition och beredda att ta en ny fattning för nästa Call.

Flip The Diamond Timing: 3

Start formation - Någon Diamond.

Centers av Diamond formationen gör en Diamond Circulate till nästa position i sin Diamond, medans Points (pekare) gör en Run (Flip 180°) till närmaste Center position och fattar varandras händer för att bli Centers i denna Wave eller Line som skapats.

När man gör Flip The Diamond från en Facing Diamond, tar Points alltid det inre spåret, och Centers tar det yttre.

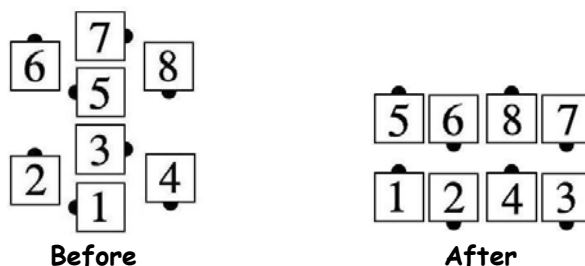
**STYLING:**

Från en normal Diamond formation, intar alla dansarna Hands Up fattning som för en Ocean Wave.

Om starpositionen är en Facing Diamond, tar dansarna parfattning.

Follow Your Neighbor Timing: 6

Start formation - Box Circulate.

De dansare som tittar inåt, släpper händerna från närliggande dansare (deras Neighbor = granne) och går ett steg rakt fram, tar, med närmaste hand, underarms fattning med den dansare som den möter och gör Turn $\frac{3}{4}$ (270°) för att bli Centers i en ny Wave.

Samtidigt följer de, som tittade utåt, sin granne genom att gå framåt i en liten cirkel tre kvart varv (270°), vänder sig mot sin "granne" för att avsluta vid sin "granne" och som Ends på den nya Ocean Waven som skapades.

När man utgår från Right Hand Boxes gör de dansare som tittar inåt en Turn med sin högra underarm och dansarna som tittar utåt går i en liten tre kvart cirkel åt höger för att avsluta i en Left Hand Ocean Wave.

När man utgår från Left Hand Boxes gör de dansare som tittar in en Turn med sin vänstra underarm och dansarna som tittar ut går i en liten tre kvart cirkel åt vänster, för att avsluta i en högerhands Ocean Wave.

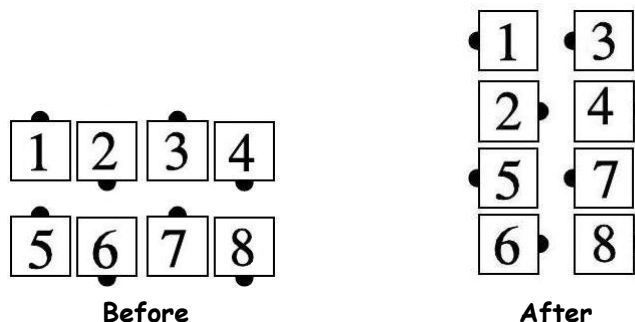
**STYLING:**

De dansare som tittar inåt använder underarms fattning när de vrider sig runt i mitten, och övergår sedan i en Hands Up fattning när de möter sin " Neighbor " i Ocean Wave. För att förstärka ett flytande intryck av dansen, ska de dansare som tittar utåt utföra en " flytande " sväng tre kvarts varv, och inte en abrupt vridning på stället.

Grand Swing Thru Timing: 6

Start formation - Tidal Wave, Ocean Wave of Six Dancers.

Den som kan gör en Turn By The Right One Half (180°), sedan gör de som kan en Turn By The Left One Half (180°).



Om man inte säger " Right " före callet Grand Swing Thru, är det understått att det ska vara en Right Handed Grand Swing Thru.

Om Grand Left Swing Thru önskas, måste de anges " Grand Left Swing Thru ". Då gör de som kan en Turn By The Left One Half (180°), och sedan de som kan en Turn By The Right One Half (180°).

STYLING:

Stylingen är densamma som beskrivningen för Basic Swing Thru.

Linear Cycle (bara från waves på Plus Programet) Timing: 8-10.

Start formation - Parallel Ocean Waves

eller Four (4) Dancer Waves antingen Right eller Left-Handed.

(För nivåer över Plus, är tillåtna figurer sådana som har Ends och Centers så så att de kan göra Singel eller Partner Hinge.)

Detta är ett tredelat call:

Del 1

- Ends och dansaren närmast bredvid gör en Hinge.

Del 2

- De som nu tittar utåt gör en Fold in bakom de som tittar inåt och alla dansare går framåt som i en Double Pass Thru.

Del 3

- Om den Hinge som gjordes var Right Handed, gör man en Peel Right; Om det var en Left Hand Hinge, gör man en Peel Left, För att avsluta som Facing Couples.

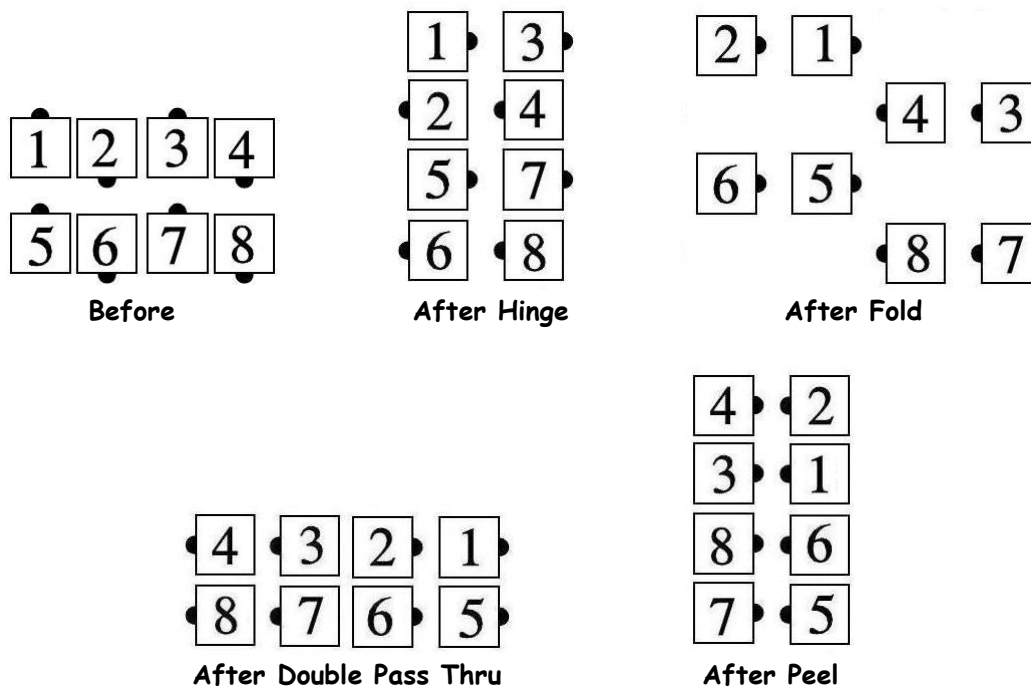

Från en Right Hand Hinge ska man passera varandra höger axel mot höger axel.

Från en Left Hand Hinge ska man passera vänster axel mot vänster axel.

*Anmärkning:**Detta är endast information till nivåer över Plus Programmet.**Från Inverted Lines eller vissa Three In One Lines, ska passagereglen gälla.**(Inte acceptabelt i Plus Programmet)*

STYLING:

Armarna i en naturlig position. Åter ta händerna när rörelsen är avslutad.

Load The Boat Timing: 12

Start formation - Lines av fyra, med Centers Facing In, och Ends i varje Line tittande åt samma håll (in eller ut).

Ends rör sig framåt runt på utsidan och passerar höger axel mot höger axel tre andra End dansare, och vrider sig sedan inåt ett kvart varv (90°) för att bli stående bredvid den tredje personen de passerade. De står som ett par och tittar inåt.

Samtidigt gör de fyra Centers Pass Thru, vänder ryggen till sin tillfällige partner och gör en Partner Trade med sin nya partner, och sedan en Pass Thru.

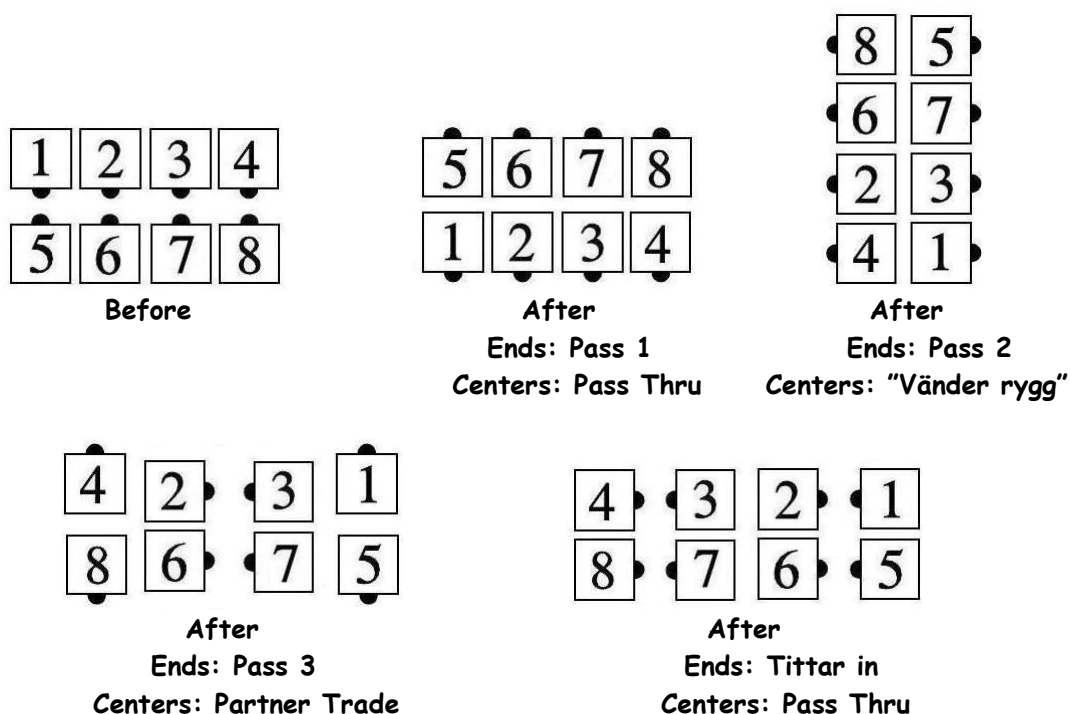
**STYLING:**

End dansarna ska ge tillräcklig plats för Centers, när de rör sig runt, så att Centers kan röra sig obehindrat. Armarna hålls i naturlig dansposition under hela tiden och övergår sedan till rätt fattning för nästa call.

Peel Off Timing: 4

Start formation - Tandem Couples, Box Circulate, eller Z formation.

Varje Lead dansare vänder sig från mitten av starformation, rörande sig i en halvcirkel gående framåt för att bli en End dansare i den nya linjen.

Under tiden går varje Trailing dansare framåt (för att bli centers i samma Line) och gör en U - Turn Back, bort från centrum av startformationen.

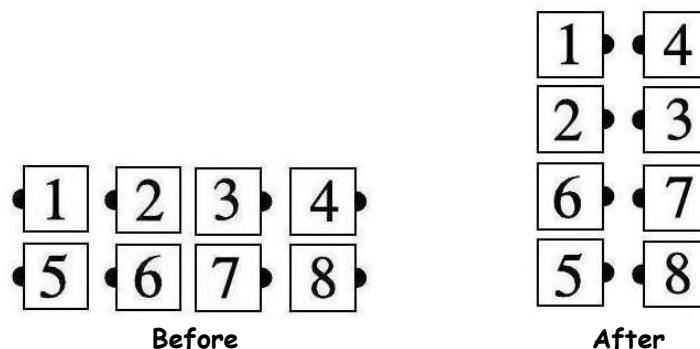

Alla dansarna slutar i någon form av Line med fyra dansare (In, Out osv.).
Varje dansare har nu vridigt sig (180°) för att nu titta åt det motsatta hållet.

Från ett par bakom ett annat (Tandem) blir slutformationen en One Faced Line Of Four;
från ett Z är slutformationen en Two Faced Line;
från en Box Circulate kan dansarna bli tvungna att ta ett steg framåt för att justera till en Two Faced Line.

Notes:

Alla kan göra Roll efter Peel Off.

Dansarna rör sig i en mjuk följsam rörelse och kan därför inte bli fractionalized (delad).

Center dansarna i slutformationen är samma som i start formationen.

2 dansare som formar en Tandem och har en centerposition att arbeta från kan Peel Off som om de var i en Box Circulate formation(tex ends i en Wave eller Pointers i en Diamond). De slutar som par i en Line mitt i mellan Original Leader och Trailing positionen.

STYLING:

Armarna ska hållas i en naturlig dansposition och beredda att ta rätt position för nästa Call.

Det är viktigt att Lead dansarna rör sig något framåt innan de börjar sin Peel rörelsen.

Peel The Top Timing: 6

Start formation - Box Circulate eller Z-Formation.

Lead Dancer Peel Off medan Trailers dansare tar ett steg rakt fram och tar varandras händer;
Alla gör sedan en Fan The Top.

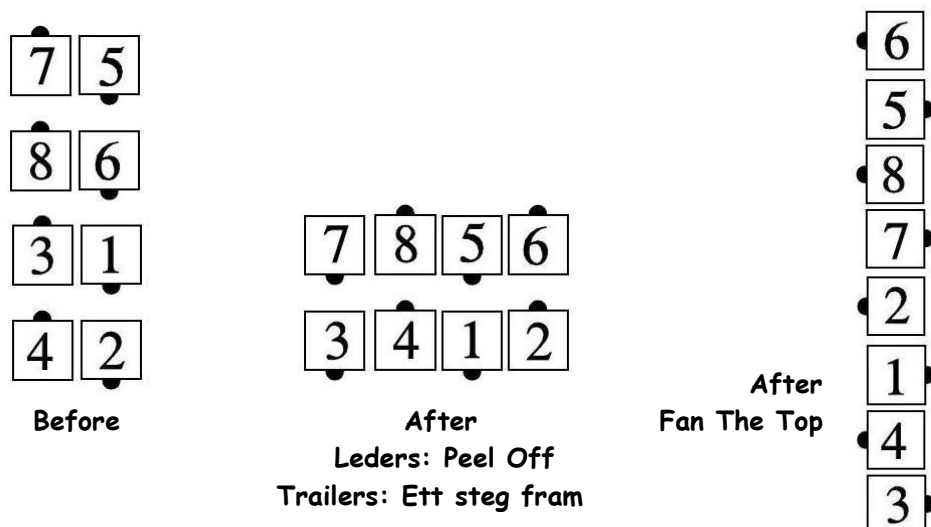
**STYLING:**

Lead dansarna håller händerna i en naturlig dansposition och anpassar händerna så det passar nästa call.

Det är viktigt att de rör sig något framåt innan de börjar med Peel delen.

Trailing (Centers) dansarna använder Hands Up position och styling som beskrivs för Basic Swing Thru.

Ping Pong Circulate Timing: 6

Start formation - Quarter Tag.

Rörelsen börjar och slutar i en Quarter Tag formation. Varje dansare cirkulerar, eller rör sig framåt en position som visas i Figur 1.

Detta Call kan också utföras när det är en Left Hand Wave i mitten. I detta fall gäller den cirkulationsväg som visas i Figur 2.

Lägg nu märke till att cirkulationsvägarna är oberoende av varandra, dvs det är möjligt för bara de som går ytterbanan (dansare nummer 1,2,3,4 i Figure 1 & 2) att göra Ping Pong Circulate eller bara de som går innerbanan (dansare nummer 5,6,7,8 i Figure 1 & 2) att göra Ping Pong Circulate.

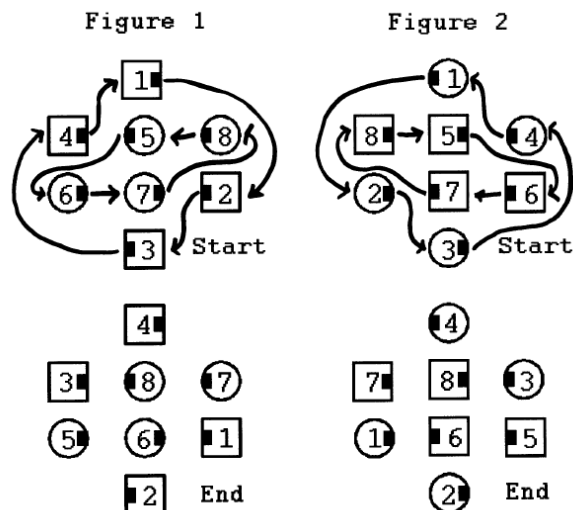
**STYLING:**

Styling är det samma som förut beskrivs för Basic Pass Thru och Partner Trade.

Center dansarna använder styling för Basic Ocean Wave.

De dansare som avslutar som Outsides fattar varandras händer i par fattning.

Relay The Deucey Timing: 20

Start formation - Parallel Ocean Waves.

Alla Circulate i denna definition refererar till denna väg Ends cirkulerar i den ursprungliga Ocean Waven.

Ingen dansare stannar förrän allt är klart; de pauser som finns i beskrivningen (tex när man beskriver en Half Circulate) finns där bara för att göra beskrivningen tydligare.

Varje End och närmaste Centerdansaren gör Turn One Half (180°).

De nya Centers i varje Ocean Wave gör en Turn Three Quaters (270°), medans de andra gör en Half Circulate, så att man får en sexpersoners Wave och två ensamma dansare.

Sexpersoners Waven arbetar som tre par, och gör Turn Half medan de andra gör Half Circulate.

I Waven gör Center Four Turn Half, medans de andra fyra dansarna gör Half Circulate.

Återigen arbetar sexpersoners Waven som tre par och gör en Turn Half medan de andra gör Half Circulate.

Slutligen gör Center Four i Waven Turn Three Quaters (och blir då Centers i nya Waves), medans de fyra Outsides dansarna gör en Half Circulate för att bli Ends i de slutliga Waves som bildats.

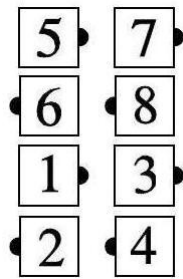

Before

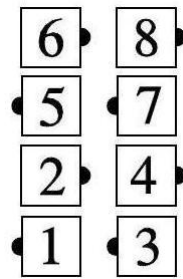

After
Ends & Centers
Trade

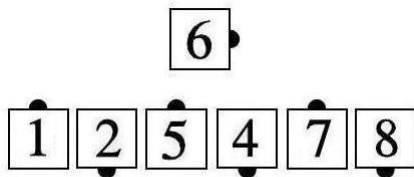

After
Centers: Cast $\frac{3}{4}$
De andra: $\frac{1}{2}$ Circulate

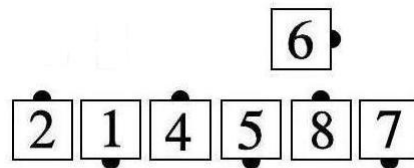

After
Wave of Six: Trade
De andra: $\frac{1}{2}$ Circulate

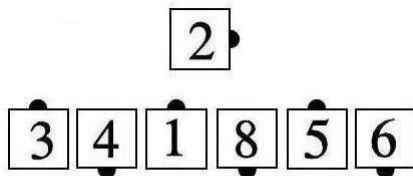

After
Wave of Four: Trade
De andra: $\frac{1}{2}$ Circulate

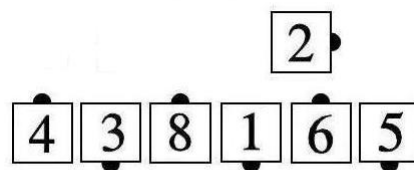

After
Wave of Six: Trade
De andra: $\frac{1}{2}$ Circulate

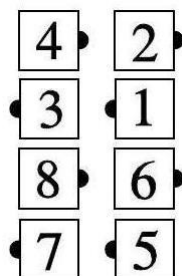

After
Centers: Cast $\frac{3}{4}$
De andra: $\frac{1}{2}$ Circulate

STYLING:

Basic Swing Thru styling gäller för alla Turns i Wave formationer. Cirkulerande dansare gör Circulate med armarna i naturlig dansposition och övergår till Hands Up fattning vid slutet av Callet.

Single Circle To A Wave Timing: 4

Start formation - Facing Dancers.

De dansare som tittar på varandra fattar varandras händer och gör en Singel Circle Left halvvägs (180°). Utan att stoppa, släpper de varandras händer, gör en individuell Veer Left, och övergår till en högerhands Mini Wave.

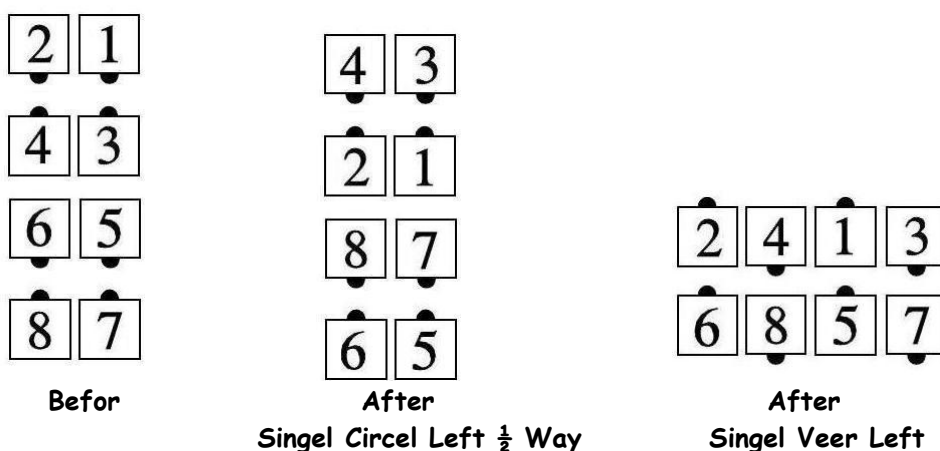

Om Callern säger " Single Circulate Three Quarter To A Wave ", fattar de två dansarna varandras händer och gör Circle To The Left tre kvarts varv, och fortsätter sedan som ovan.

STYLING:

Under cirkelrörelsen dansar man något till vänster om mitten så att partnern rör sig (i cirkeln) något till höger istället för rakt framför.

Använd mjuka fotsteg, inte klampande.

När man fattar varandras händer, vänder herrarna handflatorna uppåt, och damerna neråt.

Armarna ska vara bekvämt böjda vid armbågarna. Tryck lätt under cirkelrörelsen.

Övergå sedan till Hands Up fattning för Mini Waven.

Spin Chain & Exchange The Gears Timing: 26

Start formation - Ocean Waves (right-hand, för att underlätta beskrivningen)

Startar som en normal Spin Chain The Gear - Ends och närmaste Centerdansaren gör en Turn $\frac{1}{2}$, nya

Centers gör en Turn $\frac{3}{4}$, samtidigt som Ends gör en U-Turn Back, och de Very Two Centers i Waven gör en Trade.

Alla formar nu två Left Hand Stars (men innan de vrider den skall dansaren som är Outfacing Pointer lyfta sin hand och indikera " följ mej " - dom kommer nu att bli " Leaders Of The Exchange ")

och Turn The Star $\frac{3}{4}$.

Leaders Of The Exchange vill nu leda ut stjärnan till höger, runt på utsidan utanför den andra stjärnan, som ett S-spår, till en tillfällig Column Of Four Single File på den andra sidans position.

* De första tre dansarna i den tillfälliga Columnen Face Right, samtidigt som den fjärde dansaren Face Left, och original " Leaders Of The Exchange " Runs Right, formande två Parallel Right Hand Ocean Waves.

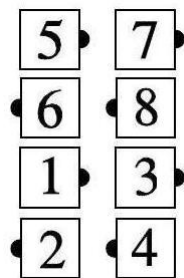

Before

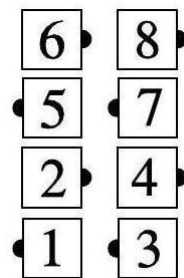

After
Ends & Centers
Trade

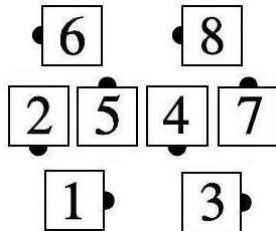

After
Centers: Cast of $\frac{3}{4}$
Ends: U-Turn Back

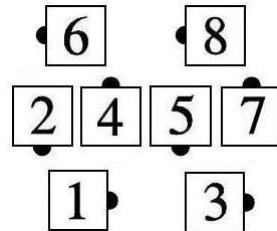

After
Very Centers: Trade

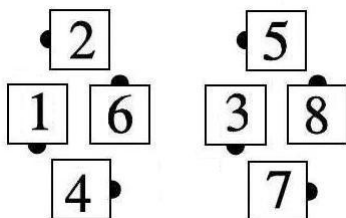

After
Star $\frac{3}{4}$

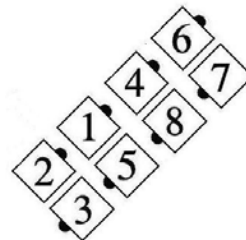

After
 $\frac{1}{2}$ S-spår

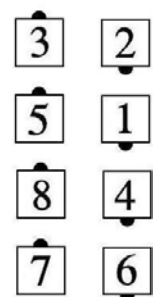

After
Hela S-spåret

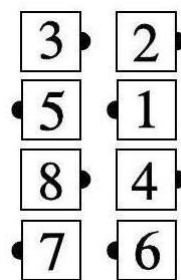

After
 $\frac{1}{4}$ vridning

**Min utlärnings ide':*

Lead Dancer #1 U Turn Back och Touch $\frac{1}{4}$ med dansare #2, Dansare #3 Face Right, dansare #4 Face Left.

Allihop är nu i en Right Hand Ocean Wave.

STYLING:

Samma som Spin Chain The Gears.

Spin Chain The Gears Timing: 24

Start formation - Parallel Ocean Waves.

Varje End dansare och Center dansaren bredvid gör en Turn One Half (180°). De nya Centers i varje Ocean Wave gör Turn Three Quaters (270°) för att forma en ny Ocean Wave tvärs över uppställningen, samtidigt som de andra fyra dansare gör en U-Turn Back (vändande sig in mot mitten).

Centers i denna Wave gör en Trade, och släpper sedan varandras händer.

Nu bildar de fyra dansarna på varje sida av Squaren en Star och vrider den $\frac{3}{4}$ formande en ny tillfällig Wave tvärs över uppställningen. Centers i denna Wave gör en Trade och släpper varandras händer.

De två yttre paren i denna Wave gör nu en Turn Three Quater (270°), samtidigt som de andra fyra dansarna gör en U-Turn Back (vändande sig utifrån mitten).

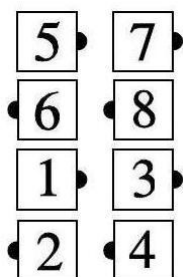

Before

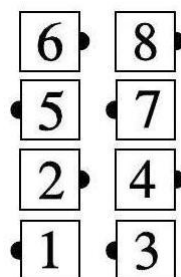

After
Ends & Centers
Trade

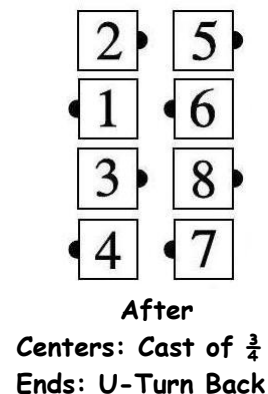
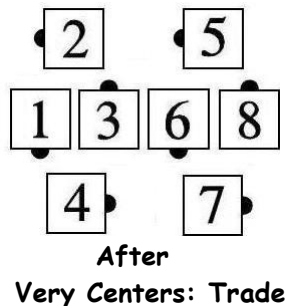
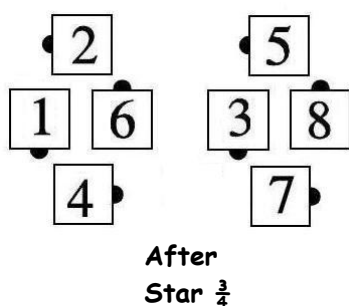
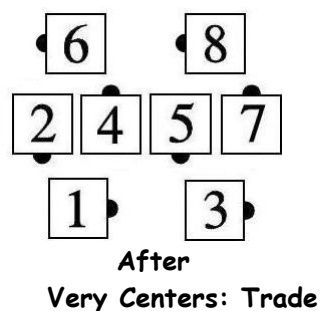
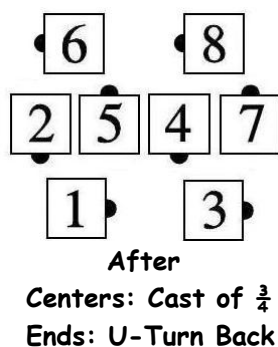
**STYLING:**

Dansare som utför rörelser i Ocean Wave formationer använder styling som tidigare beskrivits för Basic Swing Thru och Spin Chain Thru.

För Star delen gäller det som beskrivits för Basic Star Right. Vid vridning in i en Star eller ut till en Wave, använd en flytande rörelse snarare än en abrupt vändning.

I Star delen kan damerna använda ytterhanden för att arbeta med kjolen.

Teacup Chain Timing: 32

Start formation -Static Square,
eller fortsättning ifrån där alla gör en Left Arm Turn med partnern.

Callern kommer att specificera vilka två damer som ska röra sig in mot centrum vid början av Callen, tex " Head Ladies Center For Teacup Chain " i fortsättningen av definitionen av detta Call kommer dessa damer att kallas "specificerade damer "

Specificerade damer (båda Head Ladies eller båda Side Ladies) rör sig in mot centrum och gör en Star Right Three Quarters för att möta sin Corner för en Left Arm Turn. Samtidigt rör sig de andra två damerna till höger utmed Squarens omkrets till sina Corners och gör en Right Arm Turn.

Efter Arm Turnarna rör sig de specificerade damerna utmed Squarens omkrets till sina nya Corners för en Right Arm Turn, medan de andra damerna går in mot mitten och gör en Star Left Once And A Quater för att möta sina nya Corners för en Right Arm Turn.

De specificerade damerna rör sig sedan in mot mitten och gör en Star Left Once And A Quater till sina nya Corners för en Right Arm Turn, medan de andra damerna rör sig till sina nya Corners (utefter squarens omkrets) för en Left Arm Turn.

Slutligen rör sig de specificerade damerna till sina nya Corners (deras ursprungliga partners) för antingen en Courtesy Turn, eller en Left Arm Turn som leder in i nästa Call, medan de andra dansarna rör sig in mot mitten för en Star Right Three Quaters och möter sina nya Corners (deras ursprungliga partners) för antingen en Courtesy Turn eller en Left Arm Turn in i nästa Call.

Alla ska avsluta med sin ursprungliga partner.

Om callern önskar att männen ska utföra damernas del, och vise verse, enligt beskrivningen ovan, ska startformationen vara en Static Square där varje par står Half Sashayed (damen till vänster om mannen), eller som en fortsättning från där alla gör en Left Arm Turn med sin partner. Callen heter då "Head/Side Men Center For Teacup Chain".

STYLING:

Center dansare som gör Star Turn använder Hands Up fattning. Alla Turns med Outside dansare görs med underarmsfattning. Om inget nytt Call kommer direkt efter används en Courtesy Turn som avslutning. Ytterdansarna (vanligtvis männen) dansar med armarna svängande naturligt från en underarmsfattning till nästa och försöker vara så graciösa som möjligt i en rörelse som innebär lite utöver att vrida sig runt på stället.

Damerna kan försköna denna del genom att arbeta med kjolen med sin ytter hand.

'3/4 Tag The Line

Timing: 5

Start formation - Parallel Lines av Four, Inverted Line(s), Two Faced Line(s), 3 & 1 Line(s).

Varje dansare vänder sig individuellt mot mitten av sin egen Line och går framåt, passerande mötande dansare med höger axel mot höger axel.

Lead dansarna passerar två dansare avslutar tittande utåt.

Trailing dansarna passerar en dansare och går upp i en högerhands Ocean Wave mitt i Squaren.

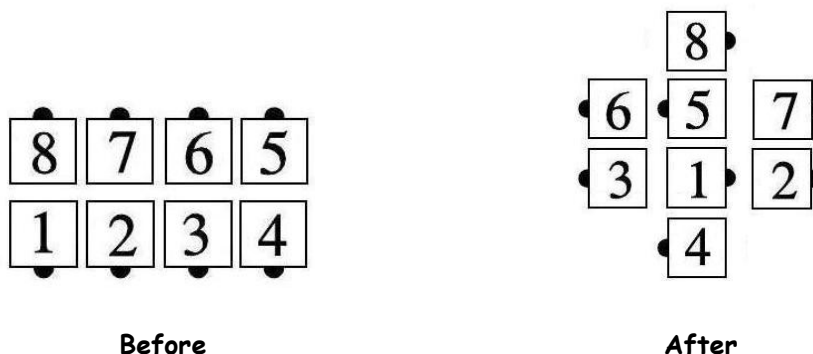

Det avslutas i en Three Quater Tag formation.

Om Callet görs från en Single Line Of Four slutar det med en Mini Wave mellan två dansare som tittar utåt.

STYLING:

Styling liknar det som tidigare beskrivits för Tag The Line.

Trailing dansarna övergår till Hand Up fattning för Ocean Wave eller Mini Wave beroende av startformationen.

Track II Timing: 8

Start formation - Completed Double Pass Thru.

Dansarna arbetar i Tandem, dvs att Trailing dansarna följer Lead dansarna.

*De i den högra filen går Single File till vänster, motsols, innanför dansarna i vänstra filen, vilka går Single File, medsols till höger på utsidan.

Rörelsen fortsätter som i en Double Pass Thru tills dansarna har nåt parallella högerhands Ocean Waves.

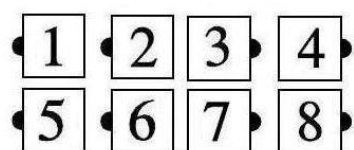

Before

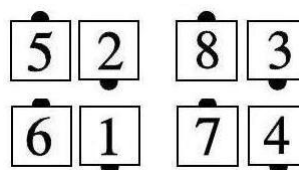

After

$\frac{1}{2}$ Singel File Circulae

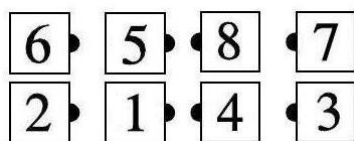

After

Singel File Circulae

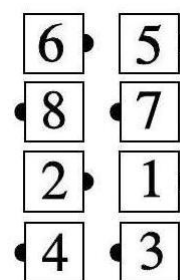

After

Double Pass Thru

**Min egen utlärningside:*

Dansarna arbetar i Tandem och gör Partner Trade,

Därefter arbetar dansarna som normala och gör Extend två gånger.

STYLING:

Eftersom dansarna rör sig i motsatta riktningar, är det viktigt att ge rörelseutrymme åt varandra. De på utsidan måste undvika att komma för nära de i centrum. Alla dansare håller sina armar i naturlig dansposition och övergår till Hands Up i Ocean Wave formationen mot slutet.

Trade The Wave Timing: 6

Start formation - Vilken som helst Four-Dancer Ocean Wave.

De dansare som tittar åt samma håll i Ocean Waven ska göra en Trade med varandra.

Högerhands Wave blir till en vänsterhands Wave och vise versa.

Ends i Ocean Waven blir Centers och vise versa.

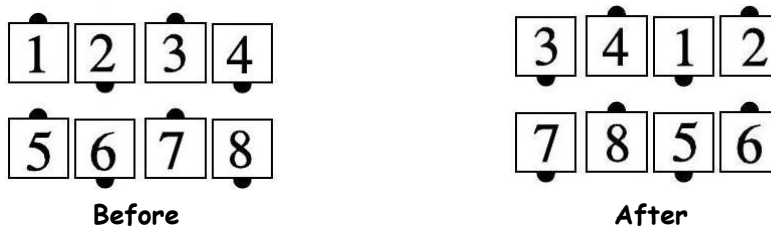
**STYLING:**

Som i varje Trade, ska dansarna först ta ett litet steg framåt för att lämna plats i Waven innan de vänder sig mot den dansare som det ska göra en Trade med.

Inta Hands Up fattning som i Basic Ocean Wave Styling.

NOTES:

Datum:	Ver:	Vad:
20 Oktober 2008	1.0	Byggstart
12 November 2008	1.1	Första "Bildupplaga"
16 November 2008	1.2	Kontrollerad av andra Callers
26 April 2009	2.0	Kompletterad med Förtext
25 Juni 2009	2.1	Stavfel rättade
29 December 2010	2.5	Uppdaterad enligt Callerlabs lista